

Die Kombination von Verputzen und Ausklinken

A combination for corner cleaning and end milling

La combinaison de l'ébavurage et du fraisage en bout

SV A-2_{in1}



SV A-21

Die Kombination von Verputzen und Ausklinken für PVC Fensterprofile oder ähnlichem:

- Automatische Abschaltung der Maschine bei Energieausfall.
- Elektropneumatische Steuerung.
- Elektronisch geregelte Motorbremse.

SV A-21

A combination for corner cleaning and end milling for PVC window profiles or similar profiles:

- Automatic switching-off of machine in case of power failure.
- Electro-pneumatic control.
- Electronically controlled motor brake.

SV A-21

La combinaison de l'ébavurage et du fraisage en bout des profilés de fenêtres PVC dans un même ensemble.

- Arrêt automatique de la machine en cas de chute de la tension d'énergie.
- Commande par système électropneumatique.
- Machine équipée d'un frein moteur à réglage électronique.

U-R-B-A-N

URBAN GmbH & Co. Maschinenbau KG
Dornierstraße 5, DE-87700 Memmingen
Telefon: 0 83 31 / 858-0, Fax: 0 83 31 / 858-58
e-mail: urban@u-r-b-a-n.com, <http://www.u-r-b-a-n.com>

SV Schweißbraupenverputzmaschine

- Automatischer Profileinzug.
- Fräswelle 32 mm Ø, Schnellwechselbuchse 32 mm Ø, ohne Paßfeder, linksdrehend.
- Fräswellenaufnahme für einen Fräsersatz, max. Scheibendurchmesser: 230 mm.
- Frästiefenanschlag 3 fach.
- Regulierbare Fräsvorschubgeschwindigkeit.
- Nutmesser oben und unten.

A Automatische Ausklinkfräse

- Rechts / Links Drehrichtung umschaltbar.
- Stufenlos einstellbarer Winkel im Bereich von 60° - 90° - 22,5°.
- Pneumatische Spannvorrichtung.
- Regulierbare Fräsvorschubgeschwindigkeit.
- Aluminium-Lamellenschutz.

SV Corner cleaning machine

- Automatic profile feed.
- Cutting shaft 32 mm Ø, quick change bushing 32 mm Ø, without feather key, counter-clockwise.
- Cutting shaft accomodation for one set of cutters max. disk diameter: 230 mm.
- Triple cutting depth stop.
- Adjustable cutting feed.
- Grooving knives above and below.

A Automatic end milling machine

- Right / left turning direction reversible.
- Angle with stepless adjustment of 60° - 90° - 22,5°.
- Pneumatic clamping device.
- Adjustable cutting feed.
- Aluminium lamella protection.

SV Ebavureuse d'angles

- Serrage automatique des profilés PVC.
- L'arbre moteur de fraisage Ø 32
- Fourreau à changement rapide Ø 32 tournant à gauche et sans clavette.
- Hauteur égale à un train de fraise avec 230 mm maxi Ø de du plateau.
- Butée de profondeur à 3 positions.
- Vitesse d'avance réglable.
- Machine équipée de couteaux de rainurage supérieurs et inférieurs.

A Grugeuse en bout automatique

- Rotation droite/gauche réglable.
- Angle réglable sans graduation, de 60° - 90° - 22,5°.
- Vitesse d'avance de fraisage réglable.
- Protection par barreaux en aluminium.

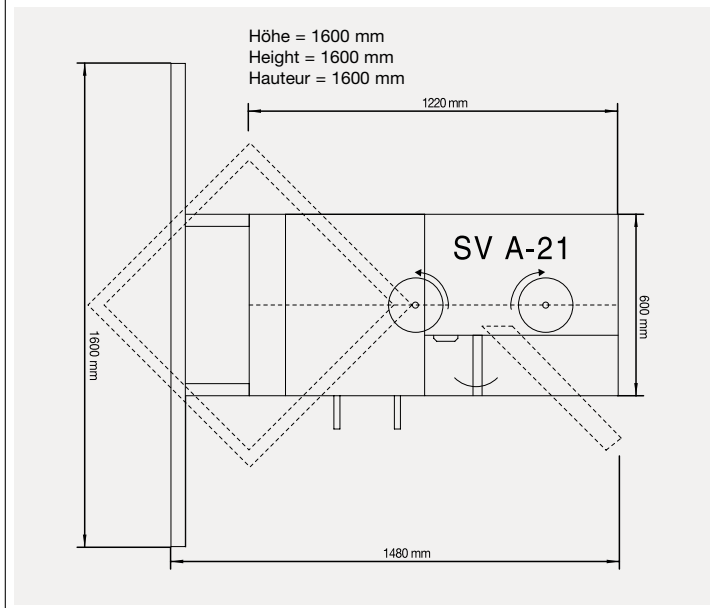
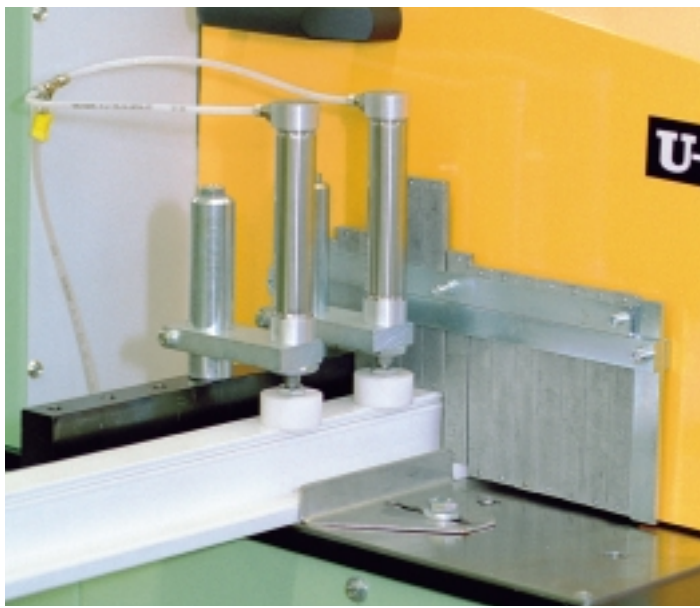

SV A-21

230-400V
L1-L2-L3-N-PE
1,2 kW



320 kg



B = 600/1600* mm
T = 1220/1480* mm
H = 1600 mm

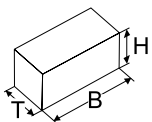

* mit Auflagearmen/with support arms/avec bras-supports

SV A-21

b max. = 125 mm
h max. = 130 mm

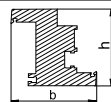

NW 8, ~7 bar



~ 16 l

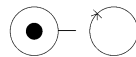

2800 1/min
max. 230 mm Ø
h max. = 90 mm

